

- |   |  |  |
|---|--|--|
| <b>(IT)</b> MONTAGGIO STIPITI               | <b>(NL)</b> MONTAGE VAN HET HOUTPAKKET | <b>(SI)</b> MONTAŽA LESENEGA PODBOJA Z LETVAMI         |
| <b>(GB)</b> JAMBS ASSEMBLY                  | <b>(FR)</b> POSE DE L'HABILLAGE BOIS   | <b>(HU)</b> A TAKARÓK FELHELYEZÉSE                     |
| <b>(PT)</b> MONTAGEM BATENTES DE MADEIRA    | <b>(DE)</b> ZARGENMONTAGE              | <b>(HR)</b> MONTAŽA DRVENOG ŠTOKA SA UKRASNIM LAJSNAMA |
| <b>(CZ)</b> MONTÁŽ ZÁRUBNĚ                  | <b>(PL)</b> MONTAŻ OŚCIEŻNIC           | <b>(FI)</b> KARMILISTOJEN ASENNUSOHJE                  |
| <b>(SK)</b> MONTÁŽ ZÁRUBNE                  | <b>(RU)</b> МОНТАЖ НАЛИЧНИКОВ          | <b>(TR)</b> KASA PERVAZI MONTAJI                       |
| <b>(ES)</b> MONTAJE DE LOS MARCOS DE MADERA | <b>(RO)</b> MONTAJUL TOCURILOR         |  |

- |  |   |                                    |
|--|---|------------------------------------|
| <b>IT</b> ATTREZZATURA NECESSARIA PER IL MONTAGGIO | <b>NL</b> BENODIGD GEREEDSCHAP OUTILS NECESSAIRES POUR L'ASSEMBLAGE | <b>SI</b> PRIPOROČLJIVO ORODJE     |
| <b>GB</b> TOOLS REQUIRED                           | <b>FR</b> MATÉRIEL REQUIS POUR L'ASSEMBLAGE                         | <b>HU</b> SZÜKSÉGES ESZKÖZÖK       |
| <b>PT</b> FERRAMENTA PARA MONTAGEM                 | <b>DE</b> NOTWENDIGES WERKZEUG ZUR AUSFÜHRUNG DER MONTAGE           | <b>HR</b> ALAT POTREBAN ZA MONTAŽU |
| <b>CZ</b> NÁŘADÍ POTŘEBNÉ K MONTÁŽI                | <b>PL</b> OPRZYRZĄDOWANIE KONIECZNE DO MONTAŻU                      | <b>FI</b> TARVITAVAT VÄLINEET      |
| <b>SK</b> NÁRADIE POTREBNÉ NA MONTÁŽ               | <b>RU</b> НЕОБХОДИМОЕ ДЛЯ УСТАНОВКИ ОБОРУДОВАНИЕ                    | <b>TR</b> GEREKLİ ARAÇLAR          |
| <b>ES</b> HERRAMIENTAS NECESARIAS PARA EL MONTAJE  | <b>RO</b> ECHIPAMENTE NECESARE PENTRU MONTAJ                        |                                    |

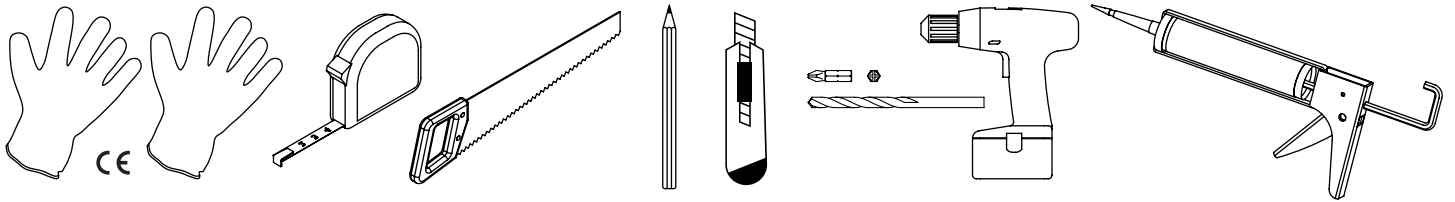

**IT - A:** traversa da sezionare alla lunghezza desiderata; **B:** montanti verticali a incastro negli attacchi del controlaio; **C:** montante di battuta; **g:** guarnizioni a battuta; **s:** spazzolini parapolvere.

**GB - All jambs A, B and C** to be cut to size. We suggest painting before installation of jambs. Insert dustbrushes (**s**) and rubber strips (**g**) as shown. Install verticals on protruding edge of pocket entrance with 5 points of silicon and fit crosspiece (**A**) with 'pin' nails.

**PT - A:** travessa por seccionar na medida desejada; **B:** montantes verticais de encaixe nos ataques do caixilho; **C:** montante batente; **g:** guarniões para batente; **s:** escovas guarda-pó.

**CZ - A:** nadpraží (uprostřed rozpůlíme na požadované délky A1 a A2); **B:** kartáčová lišta (umístít na lištu pouzdra); **C:** dorazový díl; **g:** těsnění; **s:** prachové kartáčky

**SK - A:** vrchná traverza (rozdeľuje sa na diely A1 a A2 potrebnej dĺžky); **B:** zvislé lišty (nasadzujú sa na profilované výčnelky stavebného puzdra); **C:** zvislá dorazová lišta; **g:** gumené tesnenia; **s:** protiprachové štetiny.

**ES - A:** Travesaño para cortar a la medida necesaria; **B:** Montantes verticales para encajar en los ataques del contramarco; **C:** Moldura batiente de tope; **g:** guarniciones de tope; **s:** cepillos anti polvo.

**NL - A:** bovendorpel in het werk passend maken; **B:** verticale stijl; **C:** sluitstijl; **g:** aanslag profiel; **s:** stof borstel

**FR - A:** montant supérieur à couper à la longueur désirée; **B:** montants verticaux à encastrer dans les languettes du châssis; **C:** montant de butée; **g:** joints de butée; **s:** brosses anti poussière.

**DE - A:** Obere Traverse (von der Mitte heraus auf gewünschtes Mass zuschneiden); **B:** Vertikale Einschubprofile, zum aufstecken auf den Einschubholm; **C:** Anschlagprofil; **g:** Dichtung ; **s:** Weichhaarbürste

**PL - A:** (A1, A2) - górna belka ościeżnicy; **B:** słupki pionowe ościeżnicy **C:** słupek dobowy ościeżnicy; **g:** uszczelka; **s:** szczotki przeciwkurzowe.

**RU - A:** Поперечную traversу обрезать на желаемую длину; **B:** Вставить вертикальные наличники в вырезы короба; **C:** Приемную стойку; **g:** уплотнитель приемной стойки; **s:** противопылевые щетки.

**RO - A:** traversa de taiat la lungimea dorita; **B:** toc secundar incastrabil in sistemul glisant; **C:** toc principal de fixat pe sistemul glisant; **g:** garnituri; **s:** perii anti-praf.

**SI - Vse dele podboja A, B in C** je potrebno odrezati na mero. Priporočamo beljenje pred montažo lesenega podboja. Vstavite krtačke (**s**) in tesnila (**g**) kot je prikazano. Postavite vertikalne na zunanji štrleči rob na delu, kjer gre krilo v zid, s silikonom na točkah ter pritrdi še prečni del (**A**) z sponkami.

**HU - A:** az áthidalót a kívánt távolságra kell beállítani; **B:** a ház csatlakozójának a blokkolója függőlegesen; **C:** A léceket; (**g**) tömítések az ütközőkhöz; **s:** kefék.

**HR - Sve djelove štoka A, B i C** potrebno je rezati na mjeru. Preporučeno je, da se zid pobijeli prije montaže. Umetnite metlice (**s**) i brtve (**g**) kako je prikazano. Vertikalne postavite na vanjski rub kasete, mjestu, gdje krilo ulazi u zid sa silikonom na više mjesta te pričvrstite sa.

**FI - Lyhennä karmilistat A, B ja C** oikeaan mittaan. Listat maalataan (tarvittaessa) ennen asennusta. Nukkaharjatiivisteet (**s**) ja kumitiivisteet (**g**) kiinnitetään ennen karmin liimaamista. Liimaa sivukarmit jäykällä asennusliimalla. Mitoita yläkarmit (**A**) ja liimaa ne paikoilleen.

**TR - Bütün kasa pervazlar A, B, C** istenen uzunlukta kesilecek. Kasa pervazların montajından önce boyama işinin yapılmasını öneririz. Toz fırçaları ekle (**s**) ve lastik şeritleri (**g**) şekilde görüldüğü gibi. Cep giriş çıkıntılı kenarını düşey konumlu olarak kur ve 5 sliikon noktasiyla kavramiş olarak oturt. (**A**) çivi ile çak.

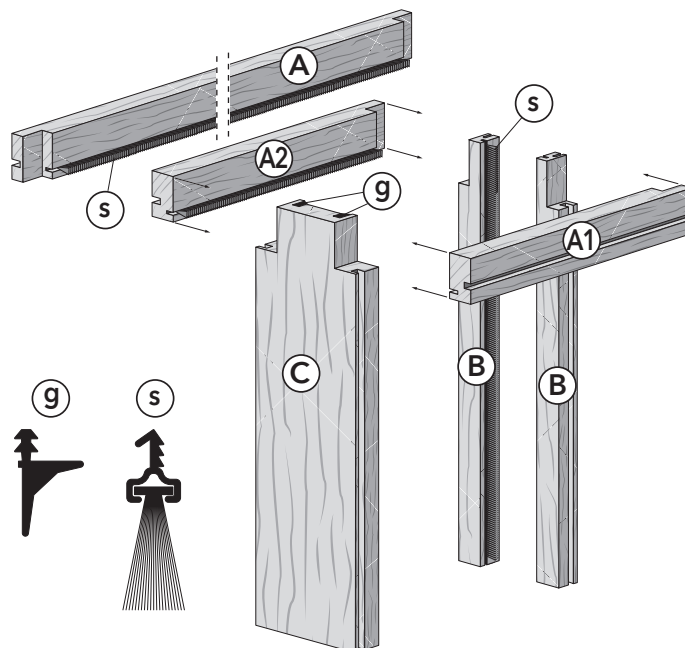

IT STIPI TI UNICO  
 GB SINGLE DOOR JAMBS  
 PT BATENTES ÚNICO  
 CZ ZÁRUBEŇ PRO JEDNOKŘÍDLO  
 SK ZÁRUBŇA PRE JEDNOKRÍDLOVÉ DVERE  
 ES MOLDURAS UNICO

NL HOUTPAKKET VOOR ENKELE DEUR  
 FR HABILLAGE PORTE SIMPLE  
 DE ZARGE FÜR EINZELFLÜGEL  
 PL OŚCIEŻNICA POJEDYNCZA  
 RU НАЛИЧНИКИ UNICO  
 RO TOCURI UNICO

SI ENOKRILNI PODBOJ  
 HU UNICO TAKARÓK  
 HR JEDNOSTRUKI ŠTOK  
 FI SINGLE OVEN KARMIT  
 TR TEK KAPI KASA PERVAZI

09/2021 - 603022201

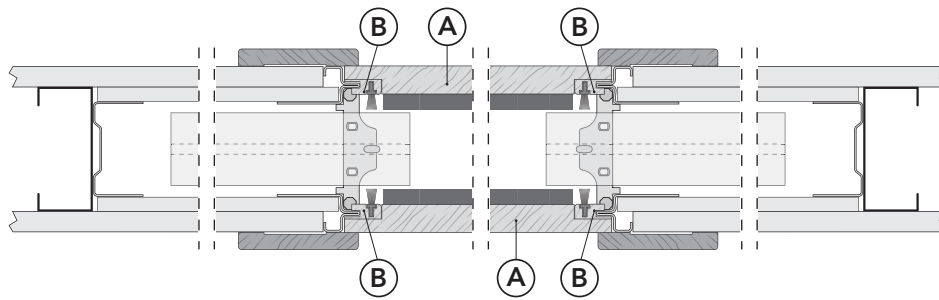
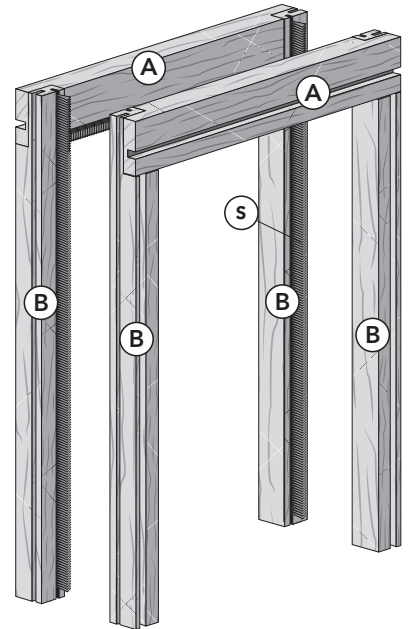
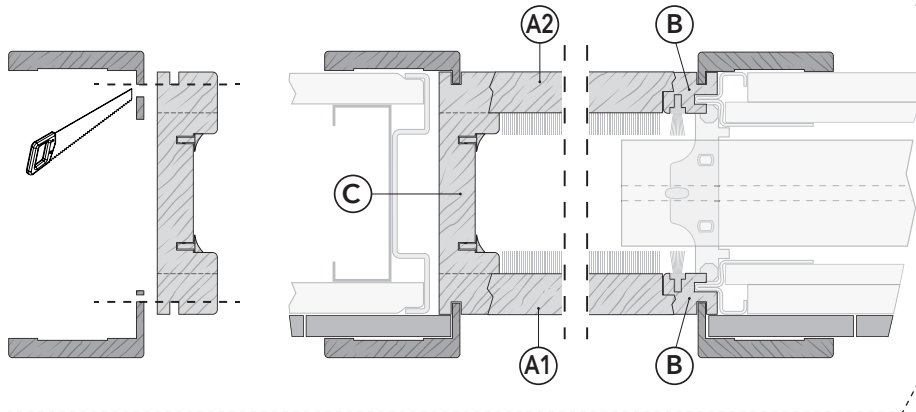
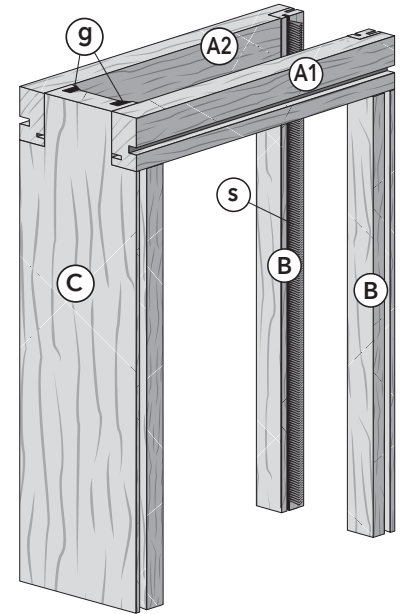
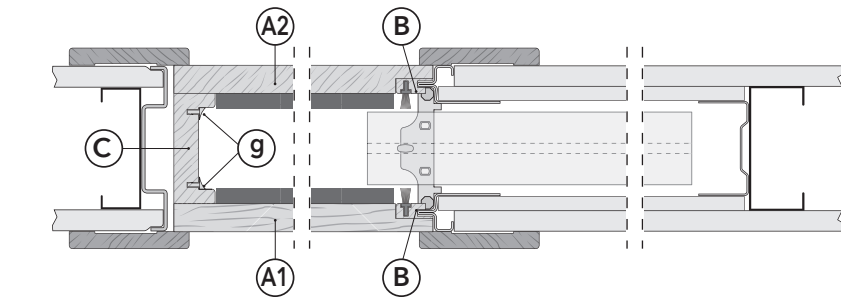

IT STIPI TI ESTENSIONE  
 GB DOUBLE DOOR JAMBS  
 PT BATENTES ESTENSIONE  
 CZ ZÁRUBEŇ PRO DVOUKŘÍDLO  
 SK ZÁRUBŇA PRE DVOJKRÍDLOVÉ DVERE  
 ES MOLDURAS EXTENSION

NL HOUTPAKKET VOOR DUBBELE DEUR  
 FR HABILLAGE PORTE DOUBLE  
 DE ZARGE FÜR DOPPELFLÜGEL  
 PL OŚCIEŻNICA PODWÓJNA  
 RU НАЛИЧНИКИ ESTENSIONE  
 RO TOCURI ESTENSIONE

SI DVOKRILNI PODBOJ  
 HU ESTENSIONE TAKARÓK  
 HR DVOSTRUKI ŠTOK  
 FI DOUBLE OVEN KARMIT  
 TR ÇİFT KAPI KASA PERVAZI

		90	96	100/108	125	150
A	X	19	19	19	32	43,5
	Y	50	50	50	50	50
B	X	19	19	19	32	43,5
	Y	25	25	25	25	25
C	X	90	96	100/108	125	150
	Y	25	25	25	25	25

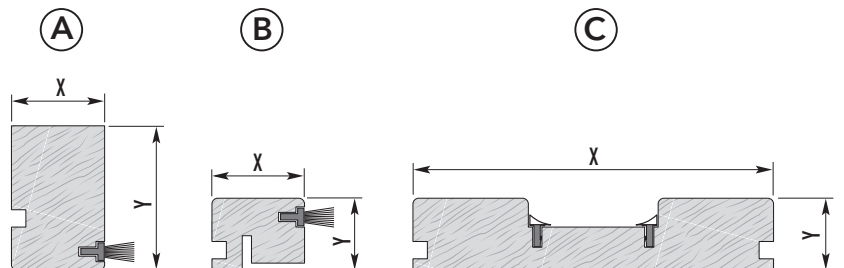

[www.ecliseworld.com/en/dealer-locator](http://www.ecliseworld.com/en/dealer-locator)



09/2021 © ECLISSE, all rights reserved. - The use, filing and total or partial reproduction, using any mechanical or electronic means, of texts, drawings and pictures contained in this publication is strictly prohibited, unless specifically approved in writing by ECLISSE.